

CARACTERÍSTICAS TÉCNICAS

Pressão Máxima de 10Kgf/cm² (145 psi)
Mínima de 2 Kgf/cm² (29 psi)

Temperatura -20°C a 80°C

Fluido Ar comprimido filtrado e lubrificado

MATERIAIS

Haste Aço 1045 Cromado ou Inox

Camisa Tubo de Alumínio

Cabeçote Alumínio Injetado

Êmbolo Alumínio Injetado

Vedações Poliuretano ou Buna-N

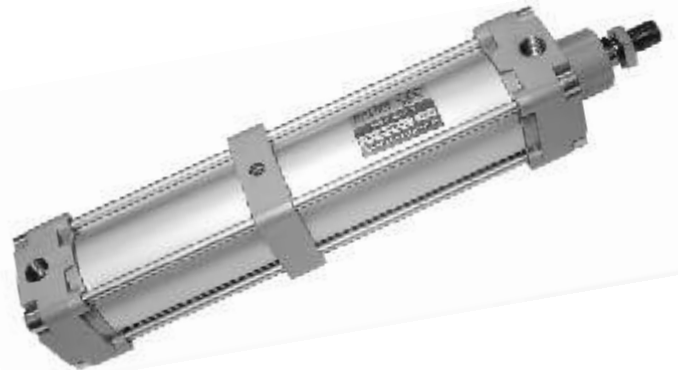

ESPECIFICAÇÕES

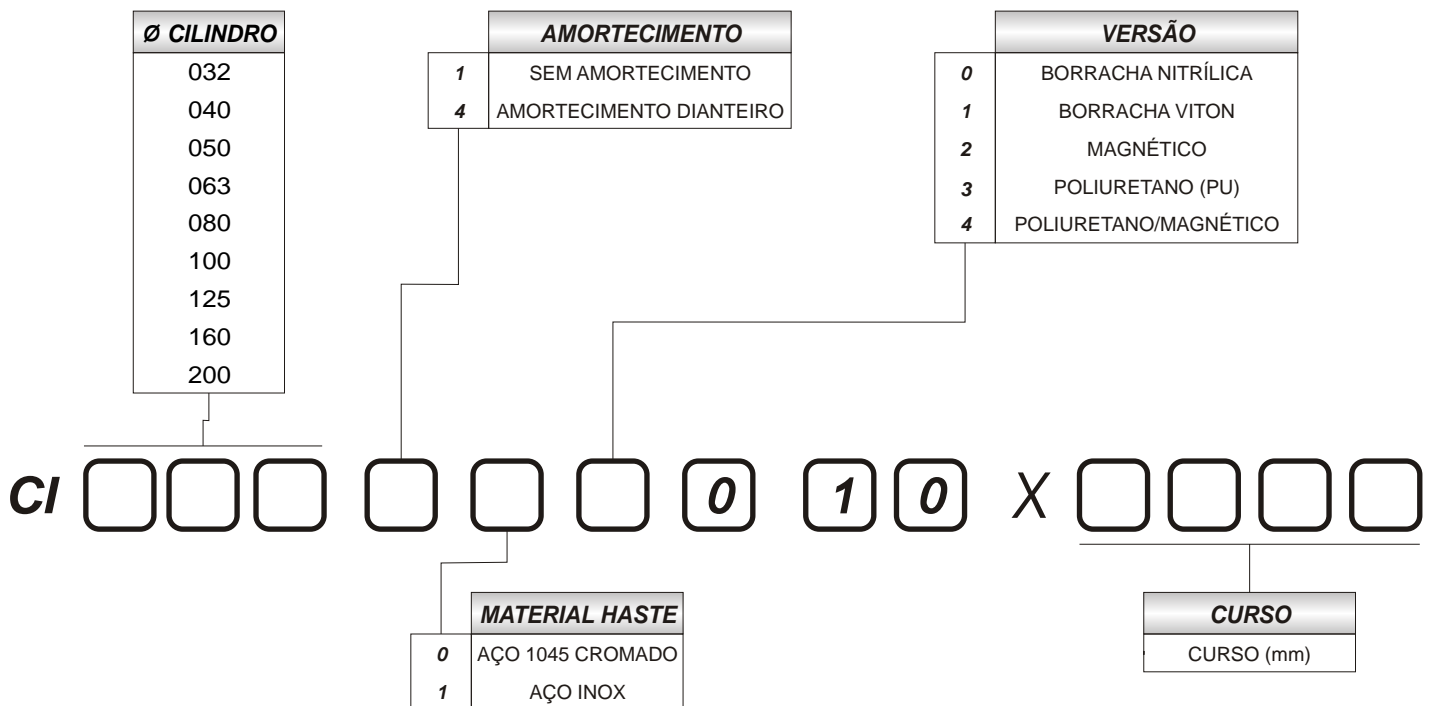

APLICAÇÃO

Indicado para realizar operações de corte, dobra, repuxo, montagem e desmontagem. Pode desenvolver altas cargas de impacto, de acordo com o diâmetro do cilindro e a pressão de trabalho.

Também pode ser montado junto com a estrutura da prensa pneumática nos Ø 50-63 e Ø 80-100.

DADOS DIMENSIONAIS

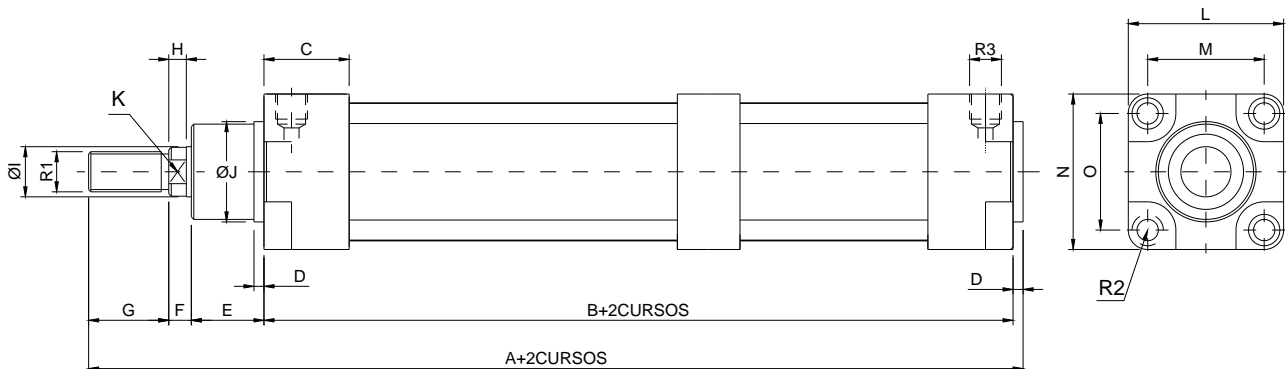

Dimensões em mm

Ø CIL	050	063	080	100	160	200
A	210	230	269	274	387	402
B	137	157	182	178	228	228
C	34	39	43	46	57	57
D	4	4	4	5	7	7
E	29	29	35	35	52	60
F	9	8	11	15	28	35
G	32	32	40	40	72	72
H	7	7	10	10	16	16
I	20	20	25	25	40	40
J	40	45	45	55	65	75
K	17	17	22	22	36	36
L	62	75	95	115	177	214
M	46,5	56,5	72	89	140	175
N	62	75	95	115	177	214
O	46,5	56,5	72	89	140	175
R1	M16x1,5	M16x1,5	M20x1,5	M20x1,5	M36x2	M36x2
R2	M8x1,25	M8x1,25	M10x1,5	M20x1,5	M16x2	M16x2
R3	G1/4"	G3/8"	G3/8"	G1/2"	G1/2"	G1/2"
Força (Kgf)	950	1500	2400	3600	5100	6200

* Força de impacto a uma pressão de 7 Kgf/cm² e a 80% do curso.

Obs.: Demais bitolas com Ø 32 - 40 - 125 sob consulta.