

DADOS DIMENSIONAIS

Para utilizar com cilindro Mini ISO 020 - 025

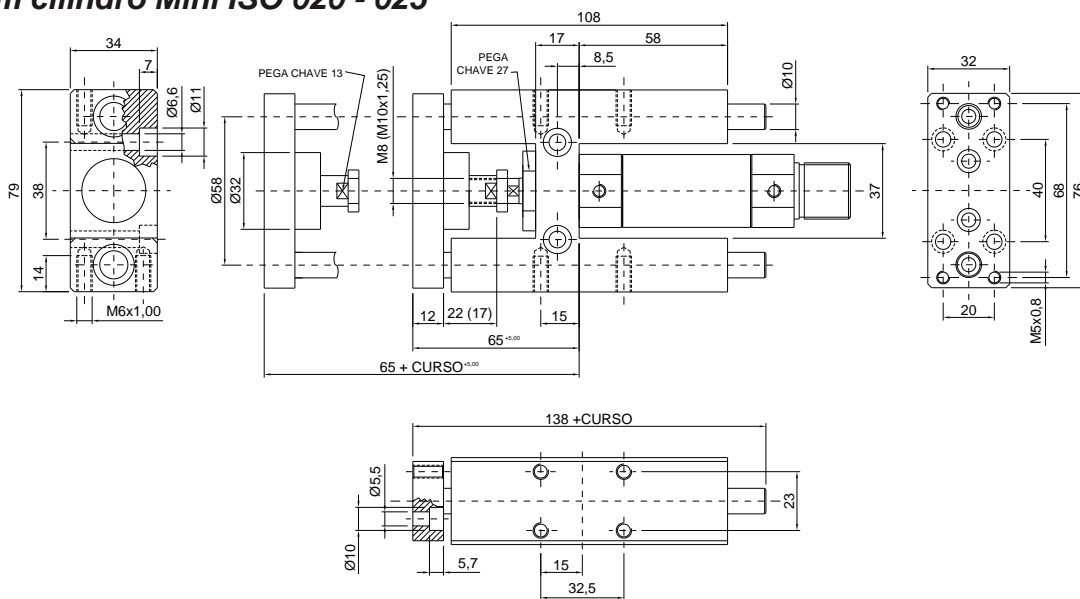

Para utilizar com cilindro ISO 032 - 100

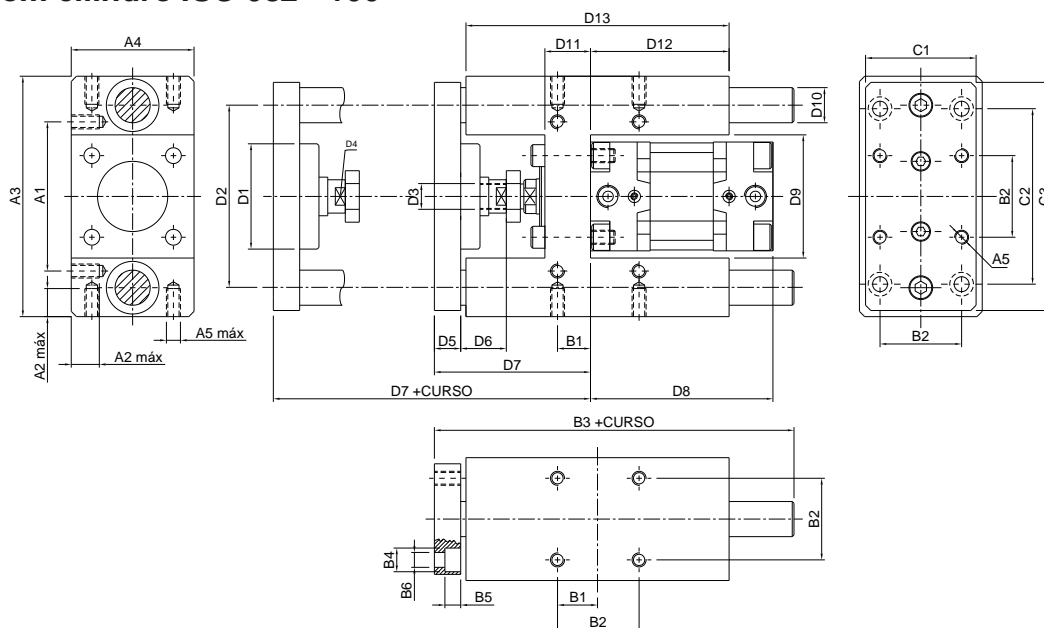

Dimensões em mm

Ø CIL	A1	A2	A3	A4	A5	B1	B2	B3	B4	B5	B6	C1	C2
32	61	12	97	50	M6x1,00	4,3	32,5	155	11	6,5	6,6	45	78
40	69	14	115	58	M6x1,00	11	38	170	11	6,5	6,6	54	84
50	85	16	137	70	M8x1,25	18,8	46,5	188	15	9	9	63	100
63	100	16	152	85	M8x1,25	15,3	56,5	220	15	9	9	80	105
80	130	20	189	105	M10x1,50	21	72	258	18	11	11	100	130
100	150	20	213	130	M10x1,50	24,5	89	263	18	11	11	120	130

Ø CIL	C3	D1	D2	D3	D4	D5	D6	D7	D8	D9	D10	D11	D12	D13
32	90	45	74	M10x1,5	15	12	20	64+5	94	50,5	12	24	76	125
40	110	45	87	M12x1,25	15	12	22	74+5	105	58,5	16	28	81	140
50	130	60	104	M16x1,5	19	15	25	89+10	106	70,5	20	34	79	150
63	145	60	119	M16x1,5	19	15	25	89+10	121	85,5	20	34	111	182
80	180	78	148	M20x1,5	27	20	32	110+10	128	106	25	40	128	215
100	200	78	174	M20x1,5	27	20	32	115+10	138	131	25	40	128	220